

NOTE: The following information is in addition to the information in the owner's manual provided with your chair. It explains how to use the VivaLift® Media Chair. You must read the owner's manual and all supplemental information before use. Please retain this information for your records, and contact your provider with any questions.

HAND CONTROL

The illustrations reflect those hand controls with the highest level of functionality. The hand control you receive may have fewer options, but basic functionality is the same.

HAND CONTROL IDENTIFICATION KEY

1. HEADREST IN BUTTON

Press and hold to move headrest in.

2. HEADREST OUT BUTTON

Press and hold to move headrest out.

3. LUMBAR SUPPORT IN BUTTON

Press and hold to move lumbar support in.

4. LUMBAR SUPPORT OUT BUTTON

Press and hold to move lumbar support out.

5. TOGGLE UP

Press and hold to return all chair power options to the neutral position, while lifting you into an upright position.

6. TOGGLE DOWN

Press and hold to lower chair to seated or reclined position.

7. SEATBACK RECLINE BUTTON

Press and hold to recline the seatback.

8. SEATBACK INCLINE BUTTON

Press and hold to raise the seatback.

9. LEG REST DOWN BUTTON

Press and hold to lower the leg rest.

10. LEG REST UP BUTTON

Press and hold to raise the leg rest.

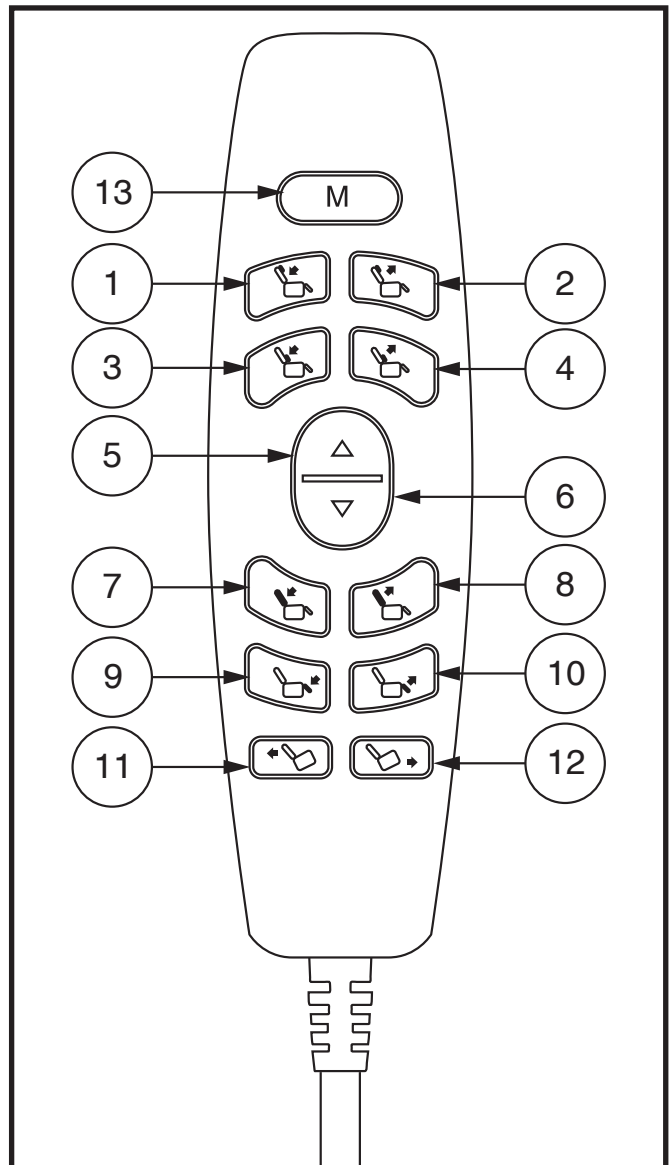

Figure 1. Hand Control

11. TILT REARWARD BUTTON

Press and hold to move your chair to a tilted position.

12. TILT FORWARD BUTTON

Press and hold to return your chair from the tilted position to the upright seated position.

13. MEMORY BUTTON

Adjust your chair into the desired memory position. Press and hold the tilt forward and tilt rearward buttons until all controller LEDs flash to indicate that the hand control is in “set” mode. Press and hold the memory button to set the memory position. Once set, press and hold the memory button any time to go to the preset position.

NOTE: The memory button light will be dimmer than the rest of the buttons on the hand control.

Follow these steps to properly stand up from your chair:

1. Activate and hold the UP toggle (switch) to raise your chair.
2. Release the toggle (switch) when the chair reaches a height where you can stand up comfortably.

WARNING! Do not attempt to stand up until you can stand safely, are steady on your feet, and can bear weight. Pride recommends the use of assistance aids and/or an attendant for enhanced stability.



WARNING! Avoid putting all of your weight on the chair armrests when attempting to stand and do not use the armrests for weight bearing purposes.

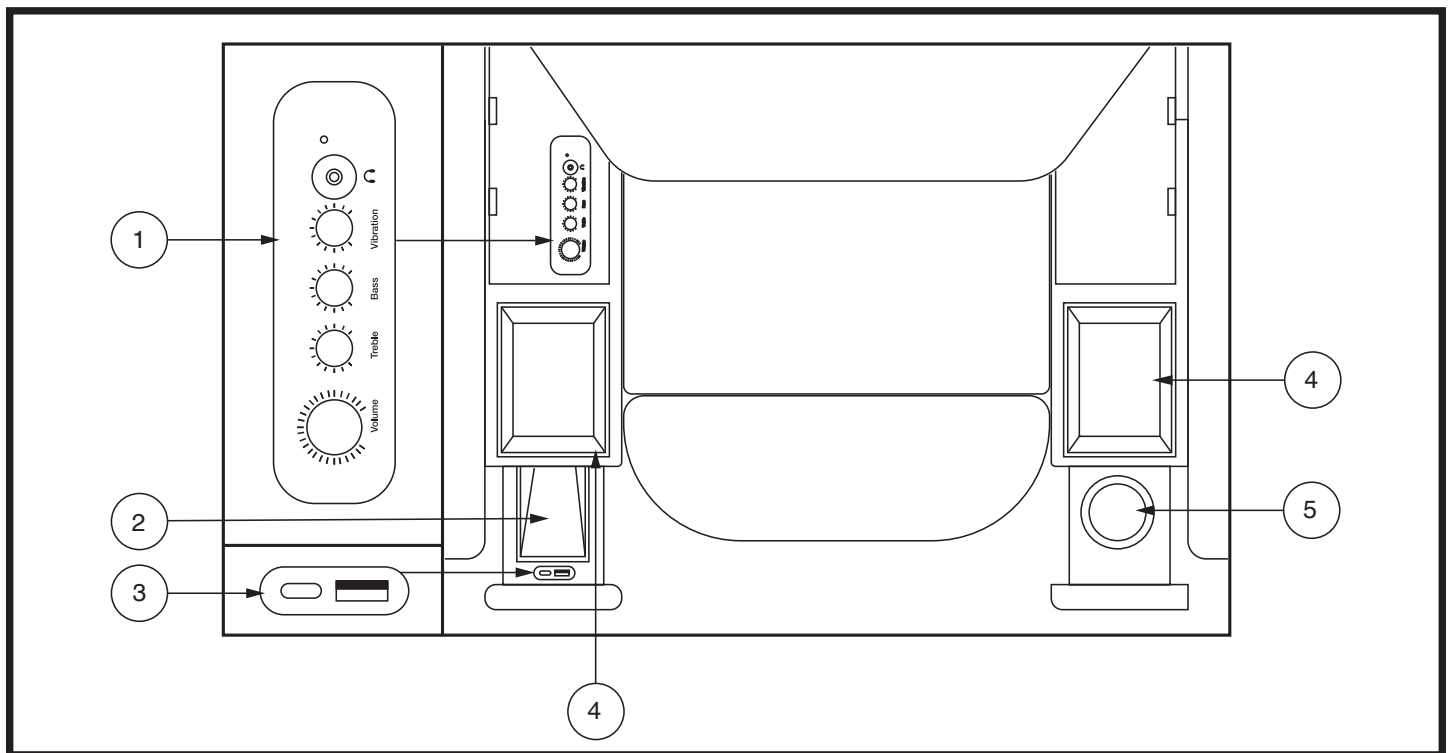

Figure 2. Armrest Features



ARMREST IDENTIFICATION KEY

1. AUDIO CONTROLS AND INPUT JACK

Plug your device into the 3.5mm Input Jack on the amplifier to play audio through the chair. Turn the corresponding knob to raise or lower the Master Volume, Treble, Bass, and Vibration level.

2. WIRELESS CHARGER

The wireless charger was developed for conveniently charging your smartphone. Ensure the screen of your smartphone faces up when it is placed on the charger as shown in **figure 3**.

NOTE: The wireless charger is only compatible with smartphones that have wireless charging capabilities. Additionally, no other smart devices, (i.e., smartwatches) should be used with the wireless charger.

NOTE: Your smartphone must lie flat on the charging surface. You may need to remove your phone case in order to properly position your smartphone for charging.

WARNING! Your smartphone may shift or fall out of the charger when the chair is raised. Remove your smartphone from the wireless charger prior to elevating your chair above a seated position. Failure to do so may result in personal injury and/or property damage.



WARNING! Do not leave your smartphone or any other item in the retractable arm when closing it. Failure to remove items before closing the retractable arm may result in personal injury and/or product damage.

WARNING! NEVER place any item other than a smartphone on the wireless charger. NEVER place any liquid, food, ashtrays, or lit tobacco products in the wireless charger. Doing so may result in personal injury or product damage.

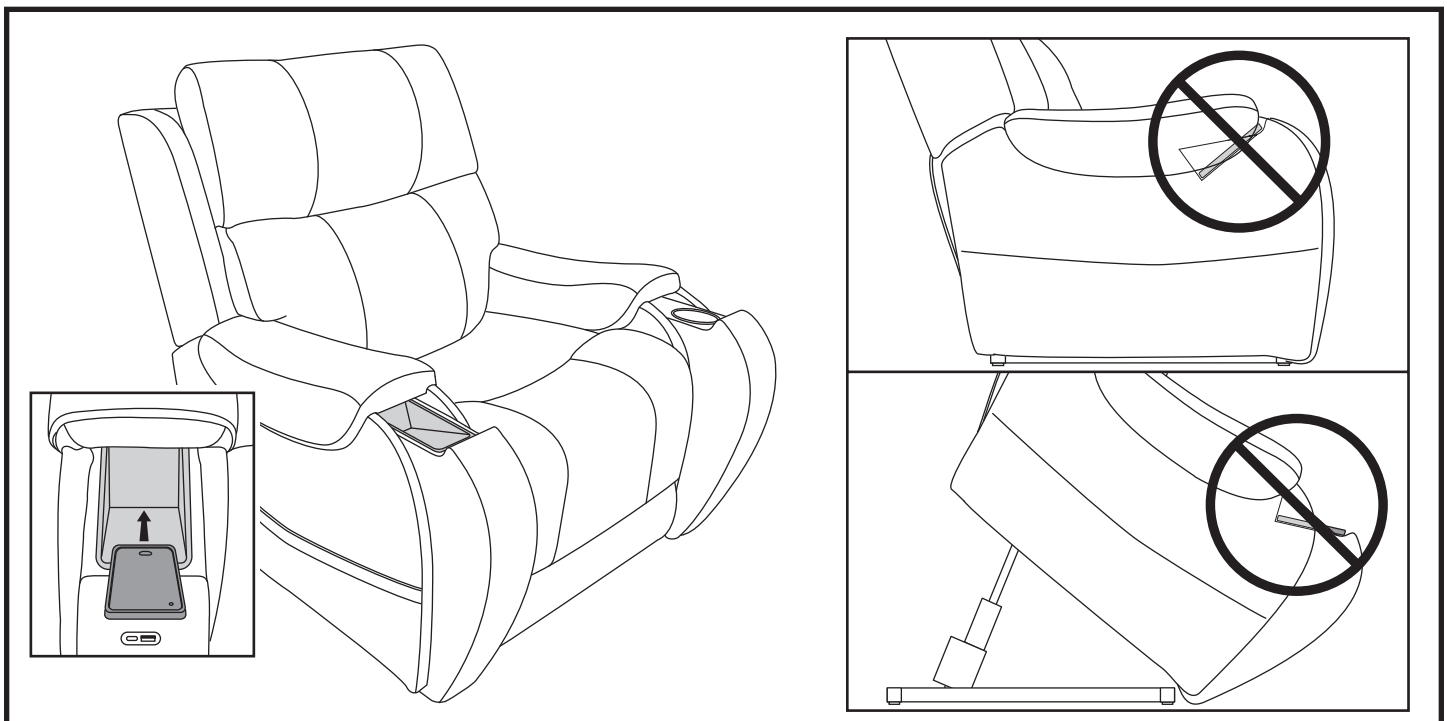

Figure 3. Charging your Smartphone on the Wireless Charger



3. USB TYPE A AND C PORTS

Plug in the corresponding cable to charge your device.

4. STORAGE CONTAINERS

Use to store items as needed.

5. BALANCE CUP HOLDERS

Ensure the cup holders are empty prior to elevating your chair above a seated position to a standing position. **See figure 4.**

WARNING! Any contents in the cup holder may shift or spill when the chair is raised. Remove all contents prior to elevating your chair. Failure to remove all contents from the cup holders prior to elevating your chair above a seated position may result in personal injury or property damage.



WARNING! NEVER place lit tobacco products in the cup holders/storage or attempt to use the cup holders/storage as an ashtray.

TILT FEATURE

Your chair is equipped with a tilt feature. **See figure 5.** Refer to the “Hand Control Identification Key” for operation instructions.

WARNING! Any contents in the cup holder may shift or spill when the chair is in the tilt position. Remove all contents prior to tilting your chair. Failure to remove all contents from the cup holders prior to tilting your chair may result in personal injury or property damage.

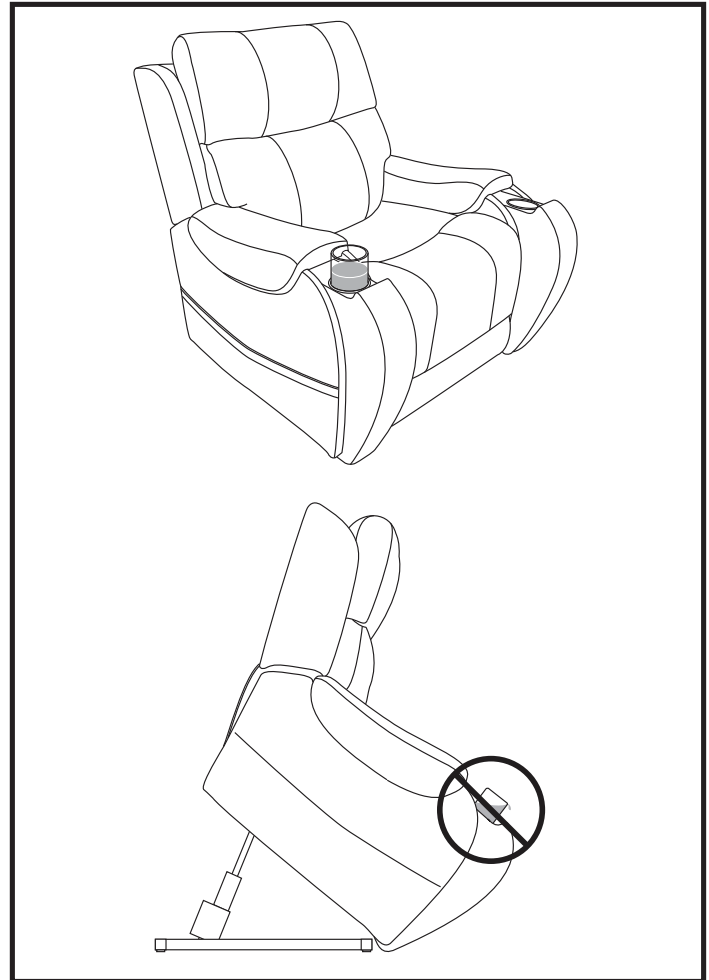

Figure 4. Cup Holders

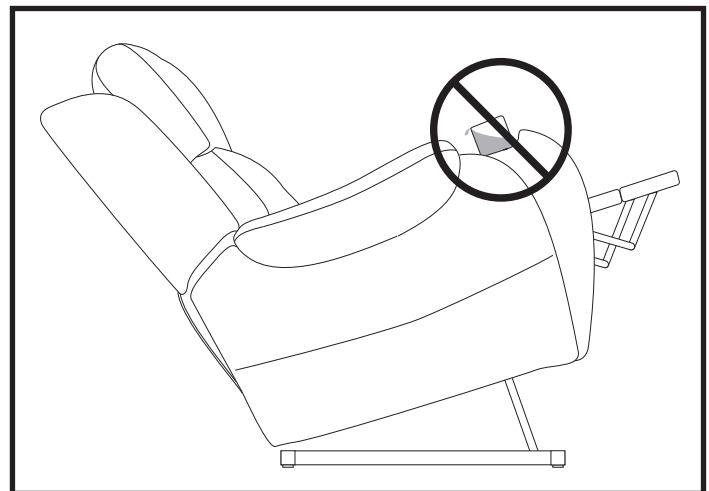

Figure 5. Tilt Position



ARMREST HEAT AND MASSAGE CONTROL IDENTIFICATION KEY

Your chair is equipped with easily accessible armrest controls for air bladder massage and heat. **See figure 5.**

POWER BUTTON

Press the power button to turn the armrest control features on and off.

HEAT BUTTON

Press the heat button to activate the heat function. Press again to cycle intensity through low, medium, and high heat.

AIR MESSAGE BUTTON

Press the air massage button to activate the gentle pressure massage function. Press again to cycle through low, medium, and high intensity.

NOTE: The heat/massage function will automatically turn off after 20 minutes and there will be an audible beep.

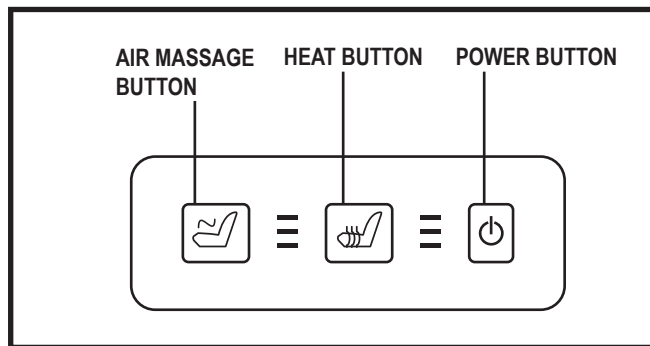

Figure 6. Armrest Heat and Massage Control

NOTE: Ce guide de référence rapide offre des informations d'assemblage de base, des fonctions de la manette de commande, la capacité de poids et des instructions de soins généraux pour votre VivaLift® Media Chair. Avant d'utiliser le fauteuil, lire attentivement le manuel du propriétaire et tous les autres documents supplémentaires pour obtenir des informations sur la sécurité, l'exploitation de base et sur les soins et l'entretien.

MANETTE DE COMMANDE

Les illustrations indiquent les commandes manuelles avec le plus haut niveau de fonctionnalité. La manette de commande que vous recevez peut disposer de moins d'options, mais la fonctionnalité de base est la même.

CLE D'IDENTIFICATION DE LA MANETTE DE COMMANDE

1. TOUCHE AUGMENTER APPUI-TETE

Maintenez la touche enfoncée pour augmenter l'appui-tête.

2. TOUCHE REDUIRE APPUI-TETE

Maintenez la touche enfoncée pour réduire l'appui-tête.

3. TOUCHE AUGMENTER SUPPORT LOMBAIRE

Maintenez la touche enfoncée pour augmenter le support lombaire.

4. TOUCHE REDUIRE SUPPORT LOMBAIRE

Maintenez la touche enfoncée pour réduire le support lombaire.

5. BASCULER VERS LE HAUT

Maintenez la touche enfoncée pour ramener toutes les options du fauteuil à la position neutre, tout en vous soulevant dans une position verticale.

6. BASCULER VERS LE BAS

Maintenez la touche enfoncée pour abaisser le fauteuil en position assise ou inclinée.

7. TOUCHE INCLINER LE DOSSIER

Maintenir enfoncé pour incliner le dossier du siège.

8. TOUCHE RELEVER LE DOSSIER

Maintenez la touche enfoncée pour relever le dossier du fauteuil.

9. TOUCHE ABAISSER LE REPOSE-PIED

Maintenez la touche enfoncée pour abaisser le repose-pied.

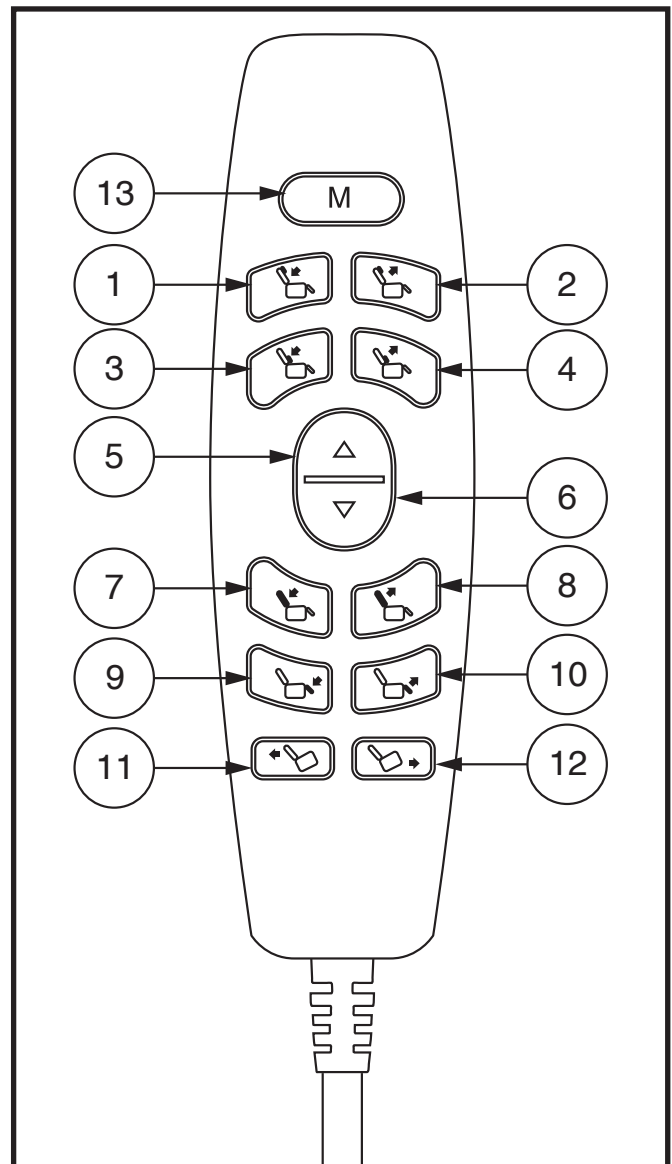

Figure 1. Commande manuelle

10. TOUCHE ABAISSER LE REPOSE-PIED

Maintenez la touche enfoncée pour abaisser le repose-pied.

11. BOUTON D'INCLINAISON VERS L'ARRIERE

Appuyez et maintenez enfoncé pour déplacer votre fauteuil en position inclinée.

12. BOUTON D'INCLINAISON VERS L'AVANT

Appuyez et maintenez enfoncé pour ramener votre fauteuil de la position inclinée à la position assise droite.

13. BOUTON DE MEMOIRE

Ajustez votre fauteuil dans la position de mémoire souhaitée. Maintenez enfoncés les boutons d'inclinaison vers l'avant et d'inclinaison vers l'arrière jusqu'à ce que tous les voyants du contrôleur clignotent pour indiquer que la télécommande est en mode « réglage ». Appuyez sur le bouton de mémoire et maintenez-le enfoncé pour définir la position de mémoire. Une fois réglé, appuyez et maintenez le bouton de mémoire à tout moment pour aller à la position pré-réglée.

REMARQUE: Le voyant du bouton de mémoire sera plus faible que le reste des boutons de la télécommande.

Suivez ces étapes pour vous lever correctement de votre chaise:

1. Activez et maintenez la bascule UP (interrupteur) pour élever votre chaise.
2. Relâchez la bascule (interrupteur) lorsque la chaise atteint une hauteur vous permettant de vous tenir confortablement debout.



MISE EN GARDE! N'essayez pas de vous tenir debout tant que vous ne serez pas en mesure de vous tenir debout, que vos pieds sont solides et que vous pouvez supporter le poids. Prides recommande l'utilisation d'aides à l'assistance et/ou d'un assistant pour une meilleure stabilité.

MISE EN GARDE! Évitez de mettre tout votre poids sur les accoudoirs de la chaise lorsque vous tentez de vous tenir debout et n'utilisez pas les accoudoirs pour supporter le poids.

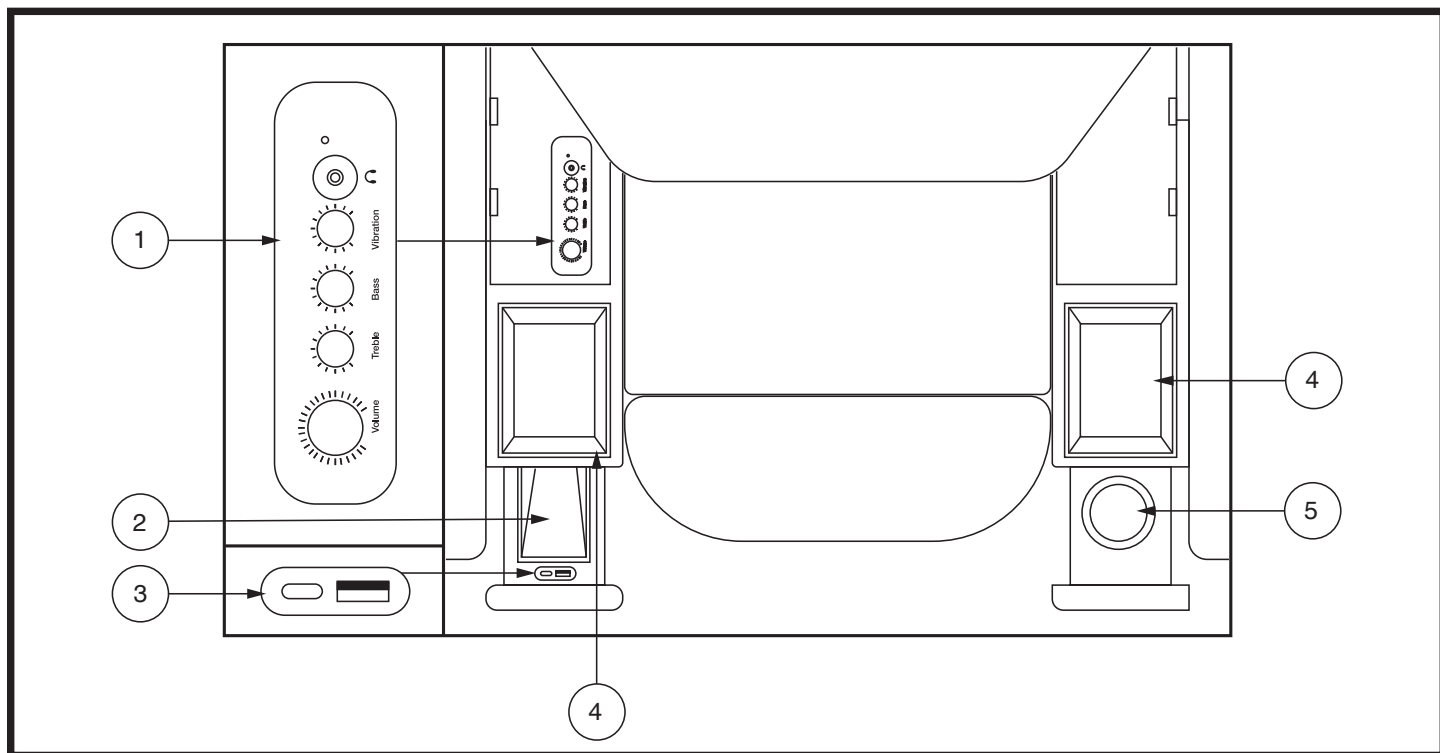

Figure 2. Caractéristiques de l'accoudoir



CLÉ D'IDENTIFICATION DE L'ACCOUDOIR

1. COMMANDES AUDIO ET PRISE D'ENTRÉE

Branchez votre appareil dans la prise d'entrée 3,5 mm de l'amplificateur pour diffuser l'audio via le fauteuil. Tournez le bouton correspondant pour augmenter ou diminuer le volume principal, les aigus, les graves et le niveau de vibration.

2. CHARGEUR SANS FIL

Le chargeur sans fil a été développé pour charger facilement votre smartphone. Assurez-vous que l'écran de votre smartphone est orienté vers le haut lorsqu'il est placé sur le chargeur, comme indiqué sur la **figure 3**.

REMARQUE : le chargeur sans fil est uniquement compatible avec les smartphones dotés de capacités de chargement sans fil. De plus, aucun autre appareil intelligent (par exemple, les montres intelligentes) ne doit être utilisé avec le chargeur sans fil.

REMARQUE : votre smartphone doit être posé à plat sur la surface de chargement. Vous devrez peut-être retirer la coque de votre téléphone afin de positionner correctement votre smartphone pour le chargement.

MISE EN GARDE! Votre smartphone peut se déplacer ou tomber du chargeur lorsque le fauteuil est soulevé. Retirez votre smartphone du chargeur sans fil avant d'élever votre fauteuil au-dessus d'une position assise. Le non-respect de cette consigne peut entraîner des blessures corporelles et/ou des dommages matériels.



MISE EN GARDE! Ne laissez pas votre smartphone ou tout autre objet dans le bras rétractable lors de sa fermeture. Le fait de ne pas retirer les objets avant de fermer le bras rétractable peut entraîner des blessures corporelles et/ou des dommages au produit.

MISE EN GARDE! NE placez JAMAIS d'autre objet qu'un smartphone sur le chargeur sans fil. NE placez JAMAIS de liquide, de nourriture, de cendrier ou de tabac allumé dans le chargeur sans fil. Cela pourrait entraîner des blessures corporelles ou des dommages au produit.

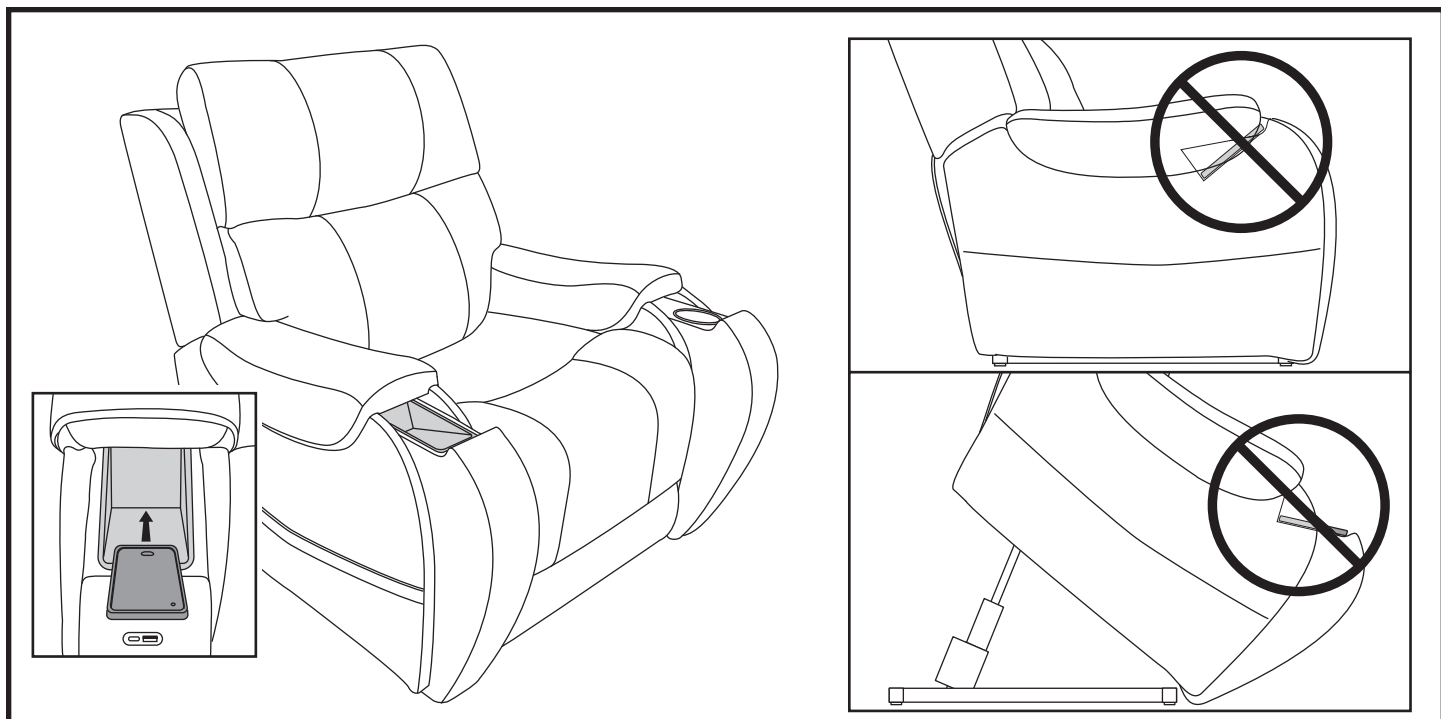

Figure 3. Charger votre smartphone sur le chargeur sans fil



3. PORTS USB DE TYPE A ET C

Branchez le câble correspondant pour charger votre appareil.

4. CONTENEURS DE RANGEMENT

utilisez-les pour stocker des articles selon vos besoins.

5. ÉQUILIBREZ LES PORTE-GOBELETS

Assurez-vous que les porte-gobelets sont vides avant d'élever votre chaise au-dessus d'une position assise à une position debout.

Voir la figure 4.

MISE EN GARDE! Tout contenu dans le porte-gobelet peut se déplacer ou se renverser lorsque la chaise est relevée. Retirez tout le contenu avant d'élever votre chaise. Le fait de ne pas retirer tout le contenu des porte-gobelets avant d'élever votre chaise au-dessus d'une position assise peut entraîner des blessures corporelles ou des dommages matériels.



MISE EN GARDE! NE JAMAIS placer de produits du tabac allumés dans les porte-gobelets/rangements ou tenter d'utiliser les porte-gobelets/rangements comme cendrier.

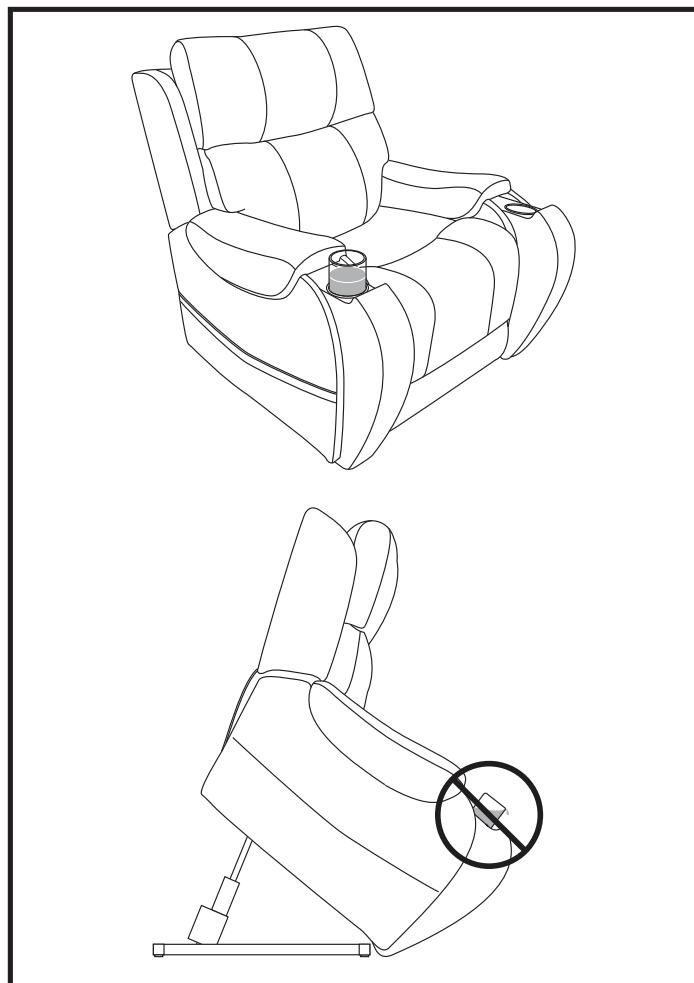

Figure 4. Porte-gobelets

FONCTION D'INCLINAISON

Votre fauteuil est équipé d'une fonction d'inclinaison. Voir la figure 5. Reportez-vous à la « Clé d'identification de la commande manuelle » pour obtenir des instructions d'utilisation.

MISE EN GARDE! Tout contenu du porte-gobelet peut se déplacer ou se renverser lorsque le fauteuil est en position d'inclinaison. Retirez tout le contenu avant d'incliner votre fauteuil. Le fait de ne pas retirer tout le contenu des porte-gobelets avant d'incliner votre fauteuil peut entraîner des blessures corporelles ou des dommages matériels.

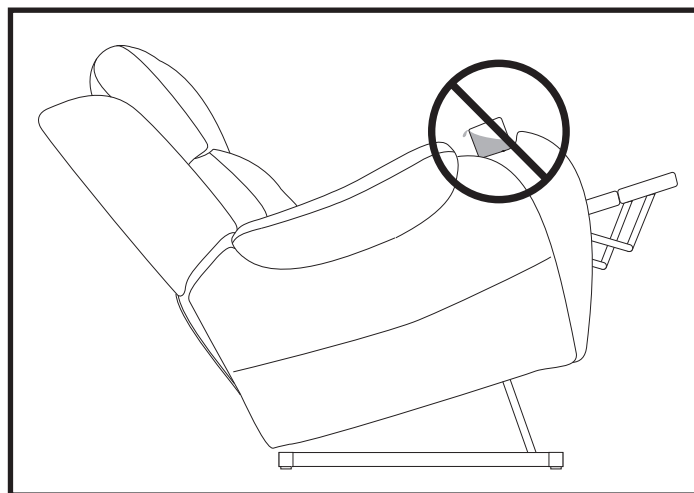

Figure 5. Position d'inclinaison

COMMANDE D'ACCOUDOIR CLE D'IDENTIFICATION

Votre fauteuil est équipé de commandes d'accoudoir facilement accessibles pour le massage de la poche à air et la chaleur. Voir figure 6.

BOUTON MARCHÉ

Appuyez sur le bouton d'alimentation pour activer et désactiver les fonctions de commande de l'accoudoir.

BOUTON DE CHAUFFAGE

Appuyez sur le bouton de chauffage pour activer la fonction de chauffage. Appuyez à nouveau pour faire défiler l'intensité à travers une chaleur faible, moyenne et élevée.

BOUTON DE MASSAGE A AIR

Appuyez sur le bouton de massage à air pour activer la fonction de massage par pression douce. Appuyez à nouveau pour faire défiler les intensités faible, moyenne et élevée.

REMARQUE : La fonction de chauffage/massage s'éteint automatiquement après 20 minutes et un bip sonore retentit.

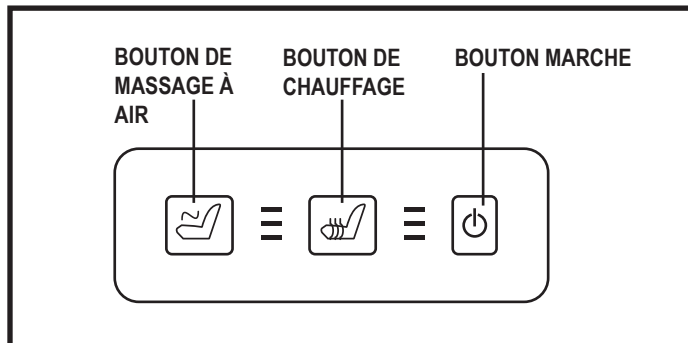

Figure 6. Commandes d'accoudoir

NOTA: La siguiente información es adicional a la información del manual del propietario provisto con su silla. Explica cómo usar el VivaLift® Media Chair. Debe leer el manual del propietario y toda la información complementaria antes de su uso. Conserve esta información para sus registros y comuníquese con su proveedor si tiene alguna pregunta.

CONTROL MANUAL

Las ilustraciones reflejan aquellos controles manuales con el más alto nivel de funcionalidad. El control manual que reciba puede tener menos opciones, pero la funcionalidad básica es la misma.

CLAVE DE IDENTIFICACIÓN DEL CONTROL MANUAL

1. BOTÓN DE ENTRADA DEL REPOSACABEZAS

Mantenga presionado para mover el reposacabezas hacia adentro.

2. BOTÓN DE SALIDA DEL REPOSACABEZAS

Mantenga presionado para mover el reposacabezas hacia afuera.

3. SOPORTE LUMBAR EN BOTÓN

Mantenga presionado para mover el soporte lumbar hacia adentro.

4. BOTÓN DE SALIDA DEL SOPORTE LUMBAR

Mantenga presionado para sacar el soporte lumbar.

5. ALTERNAR HACIA ARRIBA

Mantenga presionado para regresar todas las opciones de poder de la silla a la posición neutral, mientras lo eleva a una posición vertical.

6. ALTERNAR HACIA ABAJO

Mantenga presionado para bajar la silla a la posición de sentado o reclinado.

7. BOTÓN DE RECLINACIÓN DEL RESPALDO

Mantenga presionado para reclinarse el respaldo del asiento.

8. BOTÓN DE INCLINACIÓN DEL RESPALDO

Mantenga presionado para levantar el respaldo del asiento.



Figura 1. Control manual



9. REPOSAPIERNAS ABAJO BOTÓN

Mantenga presionado para bajar el reposapiernas.

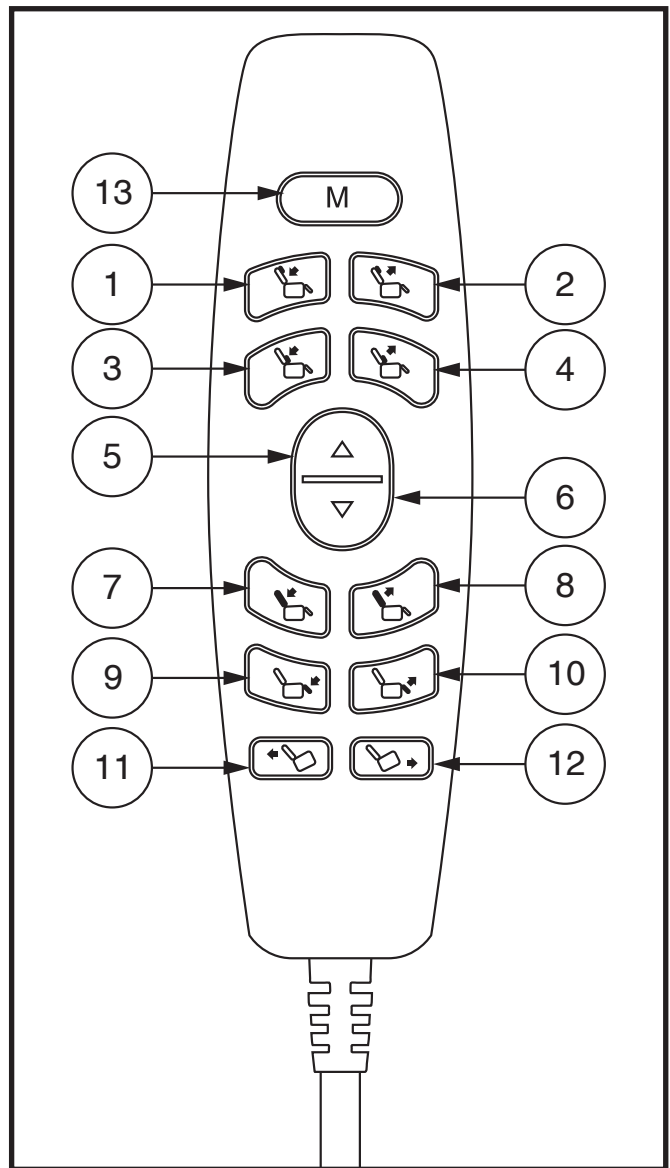
10. BOTÓN SUBIR REPOSAPIERNAS

Mantenga presionado para levantar el reposapiernas.

11. BOTÓN DE INCLINACIÓN HACIA ATRÁS

Mantenga presionado para mover su silla a una posición inclinada.

12. BOTÓN DE INCLINACIÓN HACIA ADELANTE

Presione y sostenga para regresar su silla de la posición inclinada a la posición sentada vertical.

13. BOTÓN DE MEMORIA

Ajuste su silla en la posición de memoria deseada. Mantenga presionados los botones de inclinación hacia adelante y hacia atrás hasta que todos los LED del controlador parpadeen para indicar que el control manual está en el modo "establecer". Mantenga presionado el botón de memoria para establecer la posición de la memoria. Una vez configurado, mantenga presionado el botón de memoria en cualquier momento para ir a la posición preestablecida.

NOTA: La luz del botón de memoria será más tenue que el resto de los botones del control manual.

Siga estos pasos para levantarse correctamente de su silla:

1. Activa y mantén pulsado el botón ARRIBA (interruptor) para elevar su silla.
2. Suelte la palanca (interruptor) cuando la silla alcance una altura en la que pueda ponerse de pie cómodamente.

¡ADVERTENCIA! No intente ponerse de pie hasta que pueda pararse con seguridad, esté firme sobre sus pies y pueda soportar peso. Pride recomienda el uso de ayudas de asistencia y/o un asistente para mejorar la estabilidad.



¡ADVERTENCIA! Evite poner todo su peso sobre los reposabrazos de la silla cuando intente ponerse de pie y no use los reposabrazos para soportar peso.



Figura 2. Características del apoyabrazos



CLAVE DE IDENTIFICACIÓN DE ARMREST

1. CONTROLES DE AUDIO Y ENTRADA

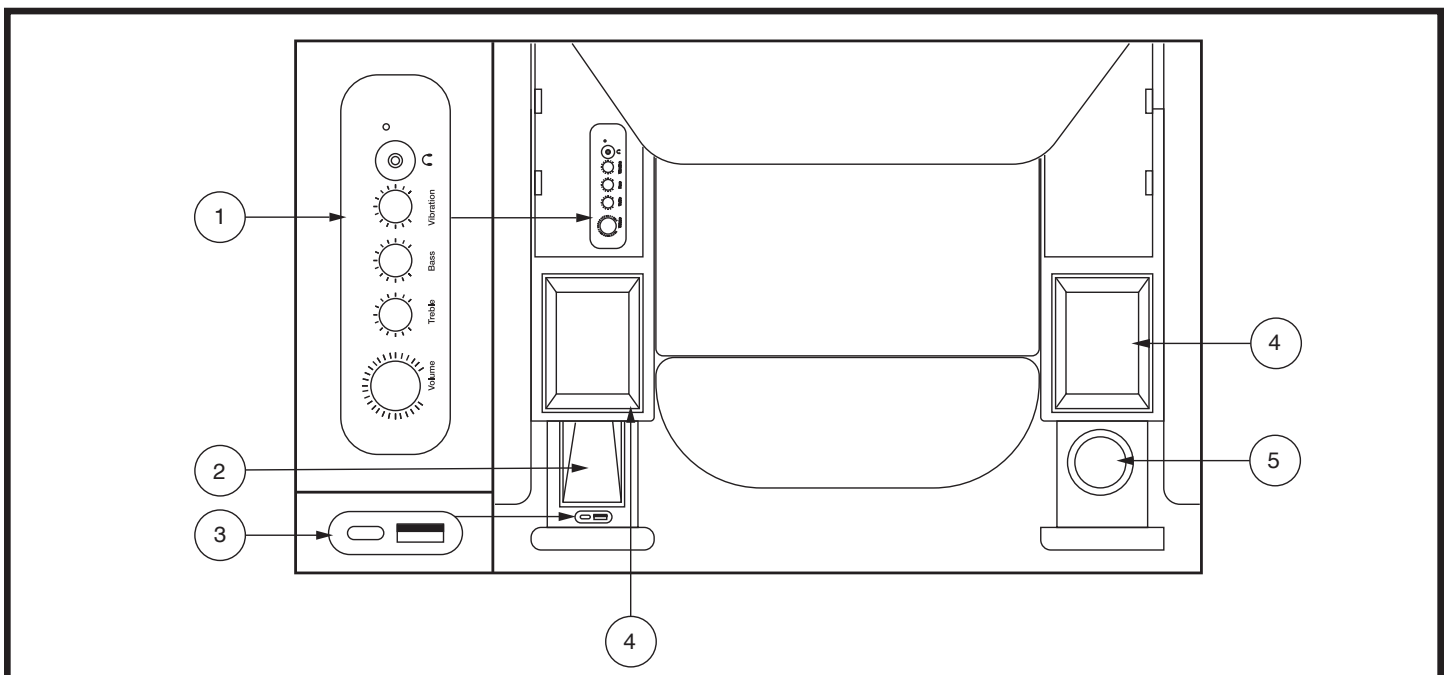
Conecte su dispositivo a la entrada de 3,5 mm del amplificador para reproducir audio a través de la silla. Gire la perilla correspondiente para subir o bajar el volumen maestro, los agudos, los graves y el nivel de vibración.

2. CARGADOR INALÁMBRICO

El cargador inalámbrico fue desarrollado para cargar cómodamente su teléfono inteligente. Asegúrese de que la pantalla de su teléfono inteligente esté orientada hacia arriba cuando lo coloque en el cargador, como se muestra en la figura 3.

NOTA: El cargador inalámbrico solo es compatible con teléfonos inteligentes que tengan capacidades de carga inalámbrica. Además, no se deben usar otros dispositivos inteligentes (es decir, relojes inteligentes) con el cargador inalámbrico.

NOTA: Su teléfono inteligente debe estar plano sobre la superficie de carga. Es posible que deba quitar la funda de su teléfono para colocarlo correctamente para cargarlo.

¡ADVERTENCIA! Su teléfono inteligente puede moverse o caerse del cargador cuando se eleva la silla. Retire su teléfono inteligente del cargador inalámbrico antes de elevar su silla por encima de una posición sentada. No hacerlo puede provocar lesiones personales o daños a la propiedad.

¡ADVERTENCIA! No deje su teléfono inteligente ni ningún otro elemento en el brazo retráctil al cerrarlo. Si no retira los elementos antes de cerrar el brazo retráctil, pueden producirse lesiones personales o daños al producto.

¡ADVERTENCIA! NUNCA coloque ningún elemento que no sea un teléfono inteligente sobre el cargador inalámbrico. NUNCA coloque ningún líquido, alimento, cenicero o productos de tabaco encendidos en el cargador inalámbrico. Si lo hace, puede provocar lesiones personales o daños al producto.



Figura 3. Cargando su teléfono inteligente en el cargador inalámbrico



3. PUERTOS USB TIPO A Y C

Conecte el cable correspondiente para cargar su dispositivo.

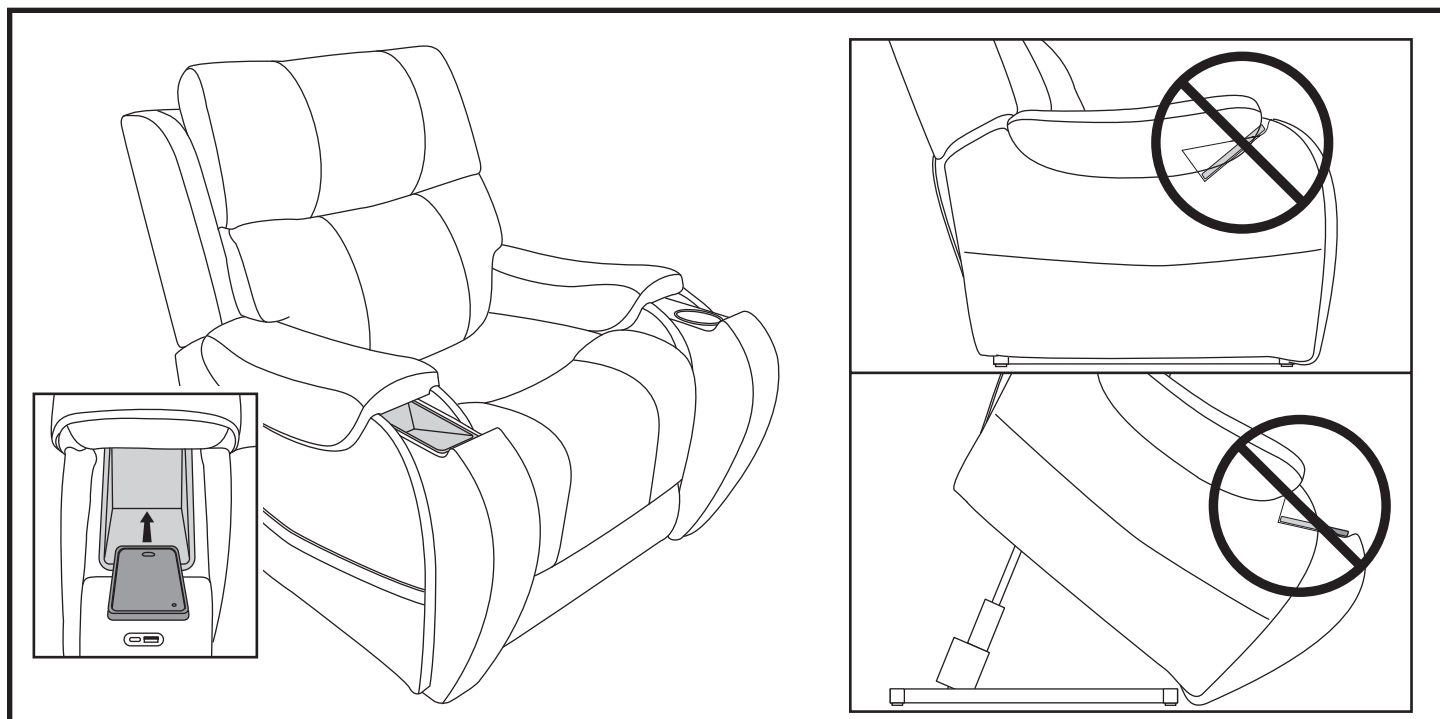
4. CONTENEDORES DE ALMACENAMIENTO

Úselos para almacenar artículos según sea necesario.

5. PORTAVASOS DE EQUILIBRIO

Asegúrese de que los portavasos estén vacíos antes de elevar su silla por encima de una posición sentada a una posición de pie. **Vea la figura 4.**

¡ADVERTENCIA! Cualquier contenido en el portavasos puede moverse o derramarse cuando se eleva la silla. Retire todo el contenido antes de elevar su silla. Si no retira todo el contenido de los portavasos antes de elevar su silla por encima de una posición sentada, puede resultar en lesiones personales o daños a la propiedad.



¡ADVERTENCIA! NUNCA coloque productos de tabaco encendidos en los portavasos/almacenamiento ni intente usar los portavasos/almacenamiento como cenicero.



Figura 4. Portavasos

FUNCIÓN DE INCLINACIÓN

Su silla está equipada con una función de inclinación. Vea la figura 5. Consulte la “Clave de identificación del control manual” para obtener instrucciones de funcionamiento.

¡ADVERTENCIA! Cualquier contenido en el portavasos puede moverse o derramarse cuando la silla está en la posición de inclinación. Retire todo el contenido antes de inclinar la silla. Si no retira todo el contenido de los portavasos antes de inclinar la silla, pueden producirse lesiones personales o daños materiales.

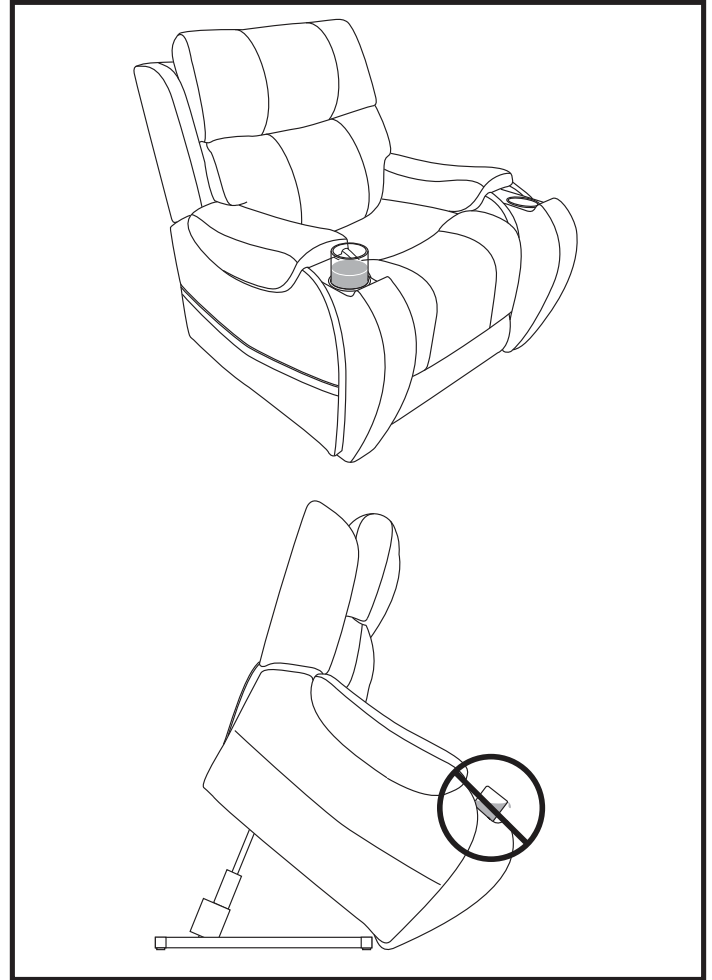

Figura 5. Posición de inclinación



CONTROL DE REPOSABRAZOS CLAVE DE IDENTIFICACIÓN

Su silla está equipada con controles de reposabrazos de fácil acceso para masaje de vejiga de aire y calor. Ver figura 5.

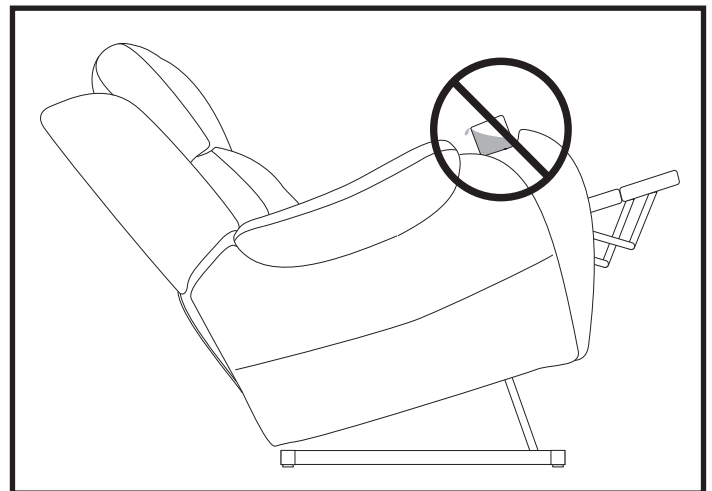
BOTÓN DE ENCENDIDO

Presione el botón de encendido para encender y apagar las funciones de control del reposabrazos.

BOTÓN DE CALOR

Presione el botón de calor para activar la función de calor. Presione nuevamente para cambiar la intensidad a fuego bajo, medio y alto.

BOTÓN DE MASAJE DE AIRE

Presione el botón de masaje de aire para activar la función de masaje de presión suave. Vuelva a pulsar para alternar entre intensidad baja, media y alta.

NOTA: La función de calor/masaje se apagará automáticamente después de 20 minutos y se escuchará un pitido.

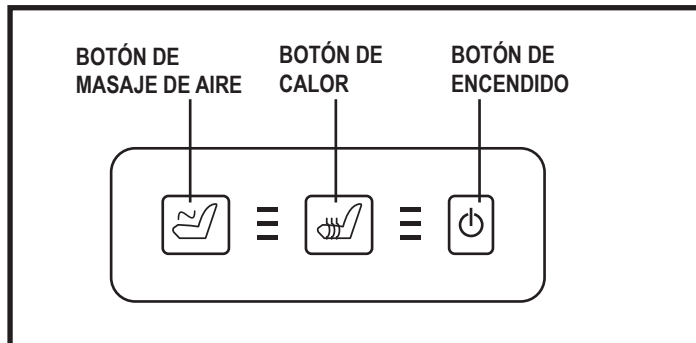

Figura 6. Controles del reposabrazos

